

STEALTH[®]

**UHET 0.8 GPF
Ultra High-Efficiency
Rear Outlet Toilet**

**0.8 GPF / 3 LPF Toilet
Inodoro de Muy Alta Eficiencia
con Salida en la Parte Posterior**

WARRANTY & INSTALLATION INSTRUCTIONS

**GARANTÍA E INSTRUCCIONES
DE INSTALACIÓN**

**For models:
Para los modelos:
N7799 Bowl (Taza)
N7714 Tank (Tanque)**



NIAGARA
CONSERVATION

www.StealthToilets.com

L7799-INSTM-01



NIAGARA CONSERVATION WARRANTY INFORMATION

Manufacturer's Limited Lifetime Warranty For Vitreous China Products

PLEASE READ CAREFULLY AND RETAIN FOR YOUR RECORDS. Niagara Conservation warrants its vitreous china products, excluding plumbing fittings and toilet tank trim products – (see specific warranty exclusions outlined below for these fill valve and flush valve assembly components) to be free from defects in materials or workmanship for the lifetime of this product to the purchaser starting from the date of purchase. Niagara Conservation promises to provide a replacement vitreous china part for any vitreous china part of this product that proves upon our inspection and from the date of purchase, to be defective in material or workmanship. All labor for uninstalling and reinstalling and transportation costs or charges incidental to warranty service is to be borne by the owner. Niagara Conservation provides no warranties, written or oral, beyond those contained in this document.

EXCLUSIONS: In no event shall Niagara Conservation be liable for incidental or consequential damages, for damages resulting from improper installation or for damages caused by handling, neglect, abuse or alteration. All implied warranties, including any warranty of fitness for any particular purpose of merchantability, or those that might arise from a course of dealing with the purchaser or usages of trade, are hereby disclaimed or excluded. Niagara Conservation warrants its toilet tank trim: fill valve and flush valve assembly and plumbing fittings products to be free from defects in material or workmanship for a period of ten years from the date of purchase. Niagara Conservation promises to provide replacement toilet tank trim product that proves, upon our inspection and within ten (10) years from the date of purchase to be defective in material or workmanship. All labor for de-installation and re-installation and transportation costs or charges incidental to warranty service is to be borne by the owner. Niagara Conservation shall not be responsible or liable for any failure or damage to its toilet tank trim, plumbing fittings or vitreous china products caused by the use of either chloramines or high concentration of chlorine, lime/iron sediments and/or other minerals not removed from public water during the treatment of public water supplies or caused by toilet tank type cleaners containing chlorine, calcium hypochlorite and/or other chemicals. Only those parts that were included in this toilet purchase are covered by warranty. If this purchase included a toilet seat, Niagara warrants the seat for one (1) year from date of purchase to be free from defect in material or workmanship.

NOTE: Some states do not allow limitations on an implied warranty, and some states do not allow exclusions or limitations regarding incidental or consequential damages, so the above limitations may not apply to you. This warranty gives you specific legal rights and you may have other rights which vary from state to state. No person is authorized to change, add to, or create any warranty or obligation other than set forth herein. This is our exclusive written warranty.

To obtain warranty service or a copy of the product warranty, contact your local dealer and/or the contractor from whom you purchased this product.

© 2012 Niagara Conservation
CORPORATE ADDRESS: 4200 Diplomacy Road, Fort Worth, TX 76155
PHONE: 800-831-8383
EMAIL: custservice@nccgreen.com
www.NiagaraConservation.com

STEALTH®

ASSEMBLY DRAWING / SPARE PARTS

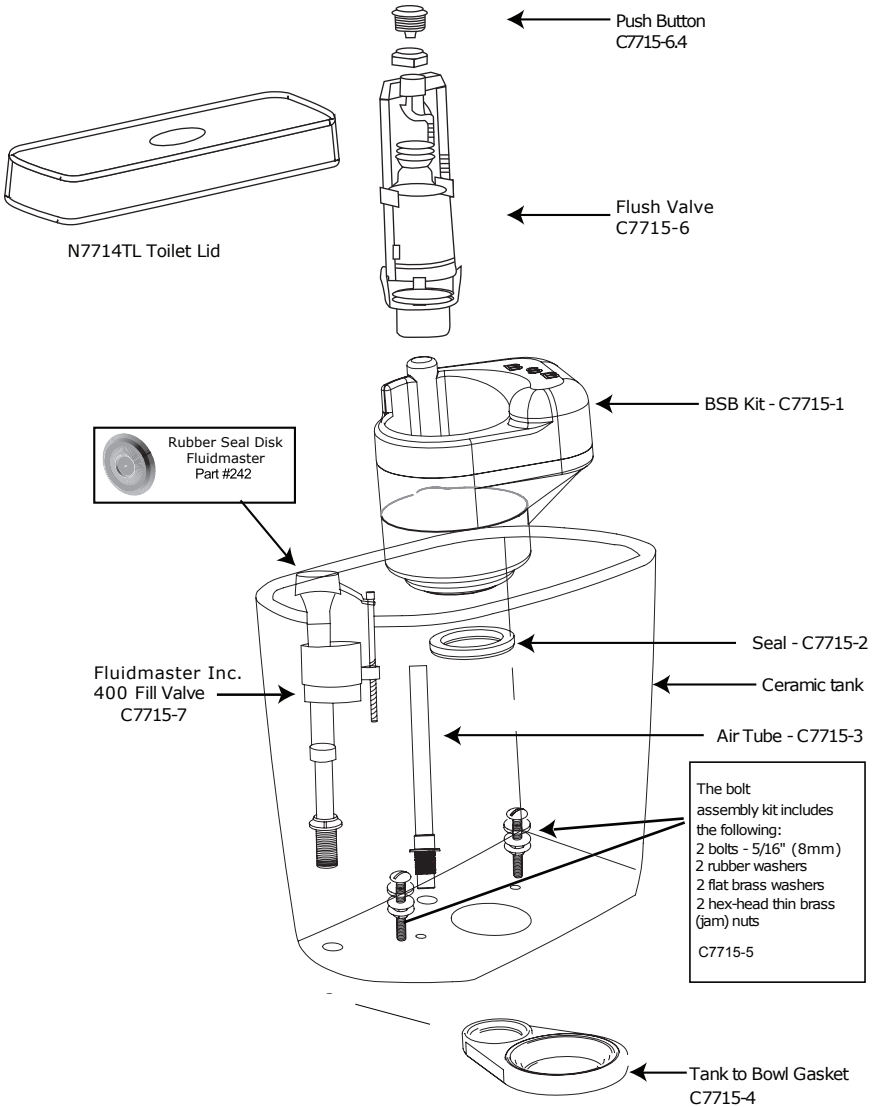

To order replacement parts for your UHET 0.8 GPF / 3 LPF toilet,
please call 1.800.831.8383

Installation Instructions

Vitreous china plumbing products are heavy and fragile. To avoid injury or damage, ask for assistance and handle with extreme care.

You have purchased the best gravity-flush, 0.8 gallon (3 Liters) flush toilet. To insure proper installation carefully read these instructions and be sure you have the proper tools to complete the job.

When installing a 0.8 gallon (3 Liters) per flush toilet, make sure the plumbing system is vented adequately and that the soil pipe is clean.

Be very cautious when working with vitreous china plumbing products. Vitreous china can break and chip if you overtighten mounting bolts or nuts. Such breaks and chips are as sharp as glass and should be handled with care. Take care when handling these products.

Recommended Tools:

- 1/2" x 9/16" (13 mm x 14 mm) box or open-end wrench
- Adjustable wrench
- Caulking
- Hacksaw
- Level
- Putty knife
- Screwdriver
- Tape measure

TO START, TURN OFF THE MAIN WATER SUPPLY.

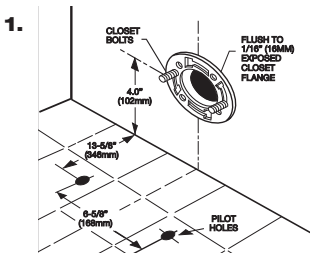

Install new "T" bolts with elongated brass flat washers and thin brass hex-head (jam) nuts.

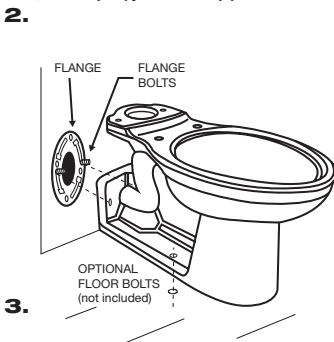

Remove the toilet from the box and set the toilet down on a soft surface. (You may use the box for this purpose.) Set the foam or wax ring firmly in place around the outlet of the toilet.

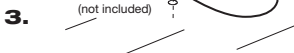

Position toilet squarely to wall and, with a rocking motion, push bowl against ring and flange. Alternately tighten nuts until toilet is firmly anchored.

CAUTION: DO NOT OVERTIGHTEN NUTS OR BASE MAY BE DAMAGED!

4.

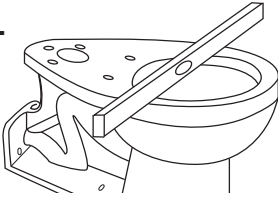

Make sure that the toilet bowl is level. If the toilet tilts or is rocking, insert shims under the base.

5.

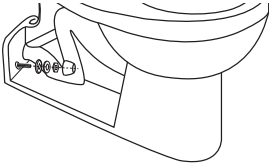

Install the plastic washer (be sure that the side marked "top" is facing up), round metal washer, and full hex nut. **DO NOT OVERTIGHTEN.** Cut off any excess bolt length and snap the bolt cap in place, run a bead of caulk around the base of the toilet for a finished look and to meet plumbing codes.

6.

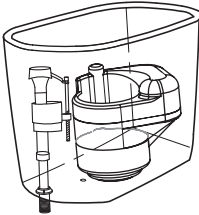

Install the toilet tank. (The tank has been factory assembled and has the gasket seal between the bowl and the bottom of the tank and is ready to set in place.) Place the tank in place with the two (2) metal washers and (2) nuts provided. **DO NOT OVERTIGHTEN.**

7.

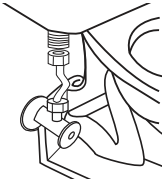

Connect the water supply to the toilet fill valve and hand tighten. Carefully connect the water supply to the shut-off valve.

8.

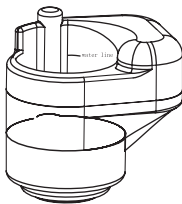

Open the shut-off valve slowly and check for leaks. Fill to the water line. Adjust the level, if necessary by turning the black screw on the top of the float.

TOILET SEAT INSTALLATION INSTRUCTIONS

(Seat included in Stealth All in One and Stealth System models)

1. Place the seat on the toilet, aligning the holes of the seat with the holes in the back of the toilet bowl.
2. Insert the screw through the holes to secure it with the nut from the bottom of the toilet, with the nut's tapered end on top.
3. Secure nut from the bottom of the toilet, use a regular screwdriver to tight the fit. (See picture)
CAUTION: DO NOT OVERTIGHTEN THE SCREW AS IT MAY CAUSE DAMAGE ON SEAT.
4. Push the decorative cap down.

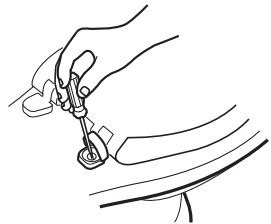

Troubleshooting Guide

Problem	Possible Cause	Corrective Action
Poor or sluggish flush	<p>A. Water supply is blocked.</p> <p>B. Water level is too low in tank.</p> <p>C. Water supply valve is partially closed</p> <p>D. Partially clogged trapway or drain.</p> <p>E. Outlet is partially blocked by wax gasket</p>	<p>A. Shut off water supply, disconnect supply and check water supply valve opening. (Valve is located on wall or floor).</p> <p>B. Adjust water level in tank to water level mark by turning adjustment screw on Fluidmaster™.</p> <p>C. Open supply valve.</p> <p>D. Clear passage with an auger. If you are unable to clear blockage, please contact a plumber.</p> <p>E. Pull toilet from wall and replace wax ring gasket.</p>
Fill valve does not shut off	<p>A. Water level in tank is set too high adjust</p> <p>B. Debris lodged in the valve.</p> <p>C. Fill valve seal may need to be replaced</p>	<p>A. Refer to installation instructions (Step 8) to adjust the water lever.</p> <p>B. Shut off water supply valve; remove front cap from the Fluidmaster™ valve by turning counterclockwise; turn water supply on very slowly and flush out the line.</p> <p>C. Shut off water supply; remove the front cap from the Fluidmaster™ valve and replace the rubber seal disk (Fluidmaster™ Part No. 242)</p>

WARNING: Do not place toilet bowl cleaner tablets in toilet tank. The use of these tablets in this manner may cause leakage and void warranty.

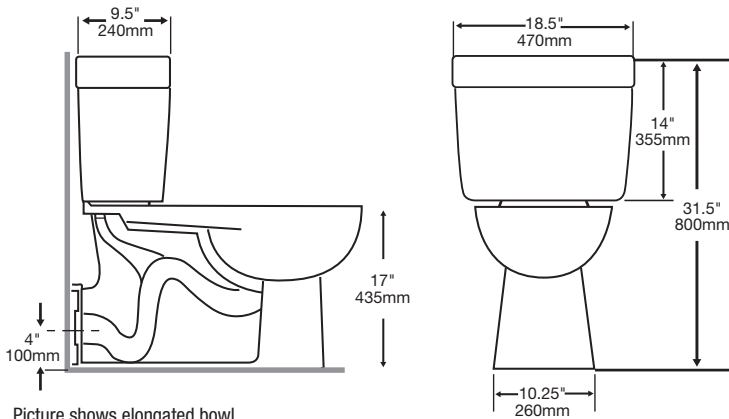

INFORMACIÓN DE LA GARANTÍA DE NIAGARA CONSERVATION

El fabricante da garantía limitada de por vida para los productos de vitrocerámica

POR FAVOR, LEA CON CUIDADO Y GUARDE COPIA PARA SUS ARCHIVOS. Niagara Conservation garantiza que sus productos de vitrocerámica, excluyendo acoples de plomería y acabados del tanque – (ver más abajo las exclusiones específicas de la garantía para estos componentes de válvulas de llenado y descarga), no tendrán defectos de material o fabricación durante su vida útil a partir de la fecha de compra. Niagara Conservation se compromete a reponer la parte de vitrocerámica de este producto, si por nuestra inspección y desde la fecha de compra se detectan defectos de material o fabricación. Todos los costos de mano de obra para desmontaje, reinstalación y transporte o cargos directos del servicio de garantía deben ser cubiertos por el propietario. Niagara Conservation no provee garantías verbales ni escritas más allá de las contenidas en este documento.

EXCLUSIONES: En ningún caso Niagara Conservation será responsable por daños directos o indirectos ni resultantes de instalación inapropiada ni causados por manipulación, negligencia, abuso o alteración. todas las garantías implícitas, incluso cualquiera de idoneidad para cualquier propósito particular o comercial, o aquellas que pudieran aflorar en el curso de la negociación con el comprador o usos del comercio, se rechazan o excluyen. Niagara Conservation garantiza que el acabado de la taza del inodoro: ensamblaje de las válvulas de llenado y descarga, y los productos de acoplamiento de plomería no tendrán defectos materiales ni de fabricación por un periodo de diez años desde la fecha de compra. Niagara Conservation se compromete a reponer la parte de acabado del tanque del inodoro en que, por nuestra inspección y dentro de los diez (10) años desde la fecha de compra, se detecten defectos de material o fabricación. Todos los costos de mano de obra para desmontaje, reinstalación y transporte o cargos directos del servicio de garantía deben ser cubiertos por el propietario. Niagara Conservation no será responsable ni quedará obligada por cualquier falla o daño del acabado del tanque del inodoro, acoples de plomería o productos de vitrocerámica causados por el uso de cloraminas o altas concentraciones de cloro, sedimentos de cal/hierro y/u otros minerales no eliminados del acueducto público durante el tratamiento del suministro de agua ni por usar para el tanque del inodoro limpiadores que contengan cloro, hipoclorito de calcio y/u otros productos químicos. Sólo aquellas piezas que se incluyeron en esta compra aseo están cubiertos por la garantía. Si esta compra incluye un asiento de inodoro, Cataratas garantiza el asiento de un (1) año a partir de la fecha de compra de estar libre de defectos en materiales o mano de obra.

NOTA: Algunos estados no permiten limitaciones sobre una garantía implícita y otros, exclusiones o limitaciones en daños directos o indirectos, así que las limitaciones anteriores pueden no aplicarse a su caso. Esta garantía otorga derechos legales específicos y usted puede gozar de otros derechos que varían de un estado a otro. Ninguna persona está autorizada para cambiar, añadir o crear garantía u obligación que no esté descrita en este documento. Esta es nuestra exclusiva garantía por escrito.

Para servicios de la garantía o una copia de ella, contacte a su concesionario local y/o al contratista a quien compró este producto.

© 2012 Niagara Conservation
DIRECCIÓN CORPORATIVA: 4200 Diplomacy Camino, Fort Worth, TX 76155
TELÉFONO: 800-831-8383
Correo electrónico: custservice@nccgreen.com
www.NiagaraConservation.com

STEALTH®

DIAGRAMA PARA ENSAMBLAJE / PIEZAS DE REPUESTO

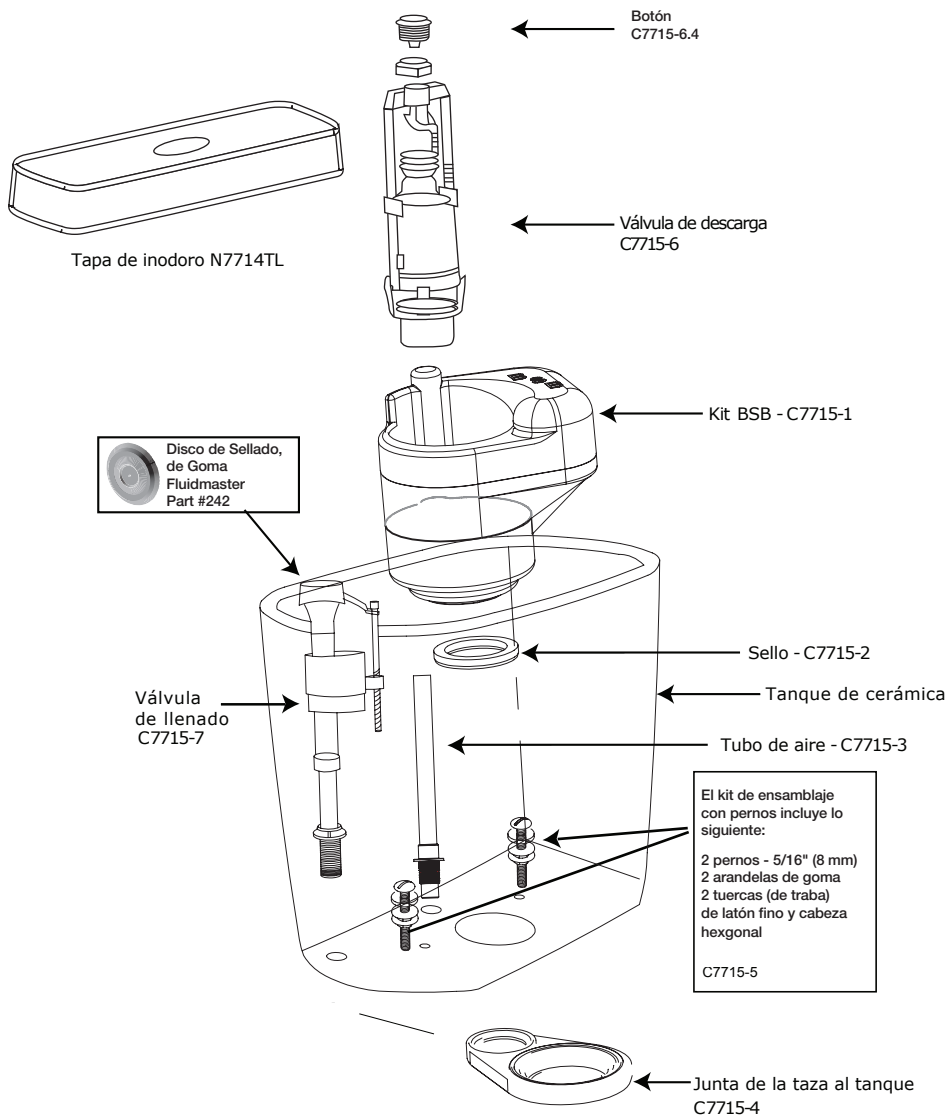

**Ordena piezas de repuesto para tu inodoro UHET de 0.8 GPD / 3 LPD
llamando al 1.800.831.8383**

Instrucciones para la instalación

Los productos de vitrocerámica son duros y frágiles. Para evitar daño o lesión, pida ayuda y manipule con extremo cuidado.

Ha comprado el mejor inodoro de descarga por gravedad: 0.8 galones (3 litros). Para garantizar la instalación adecuada, lea con cuidado estas instrucciones y asegúrese de contar con las herramientas apropiadas para completar el trabajo.

Al instalar el inodoro de 0.8 galones (3 litros) por descarga, compruebe que el sistema de plomería esté ventilado adecuadamente y que la tubería de desagüe sanitario esté limpia.

Sea muy cauteloso al trabajar con productos de vitrocerámica para plomería. La vitrocerámica puede romperse y astillarse si aprieta demasiado los pernos o tuercas. Esas astillas y roturas son más cortantes que el vidrio y deben manipularse con cuidado. Tenga cuidado al manipular estos productos.

Herramientas recomendadas:

- Caja de 1/2" x 9/16" (13 mm x 14 mm) o llave de extremo abierto
- Llave ajustable
- Masilla
- Sierra para metales
- Nivel
- Espátula para masilla
- Destornillador
- Cinta métrica

PARA EMPEZAR, CERRAR EL SUMINISTRO PRINCIPAL DE AGUA.

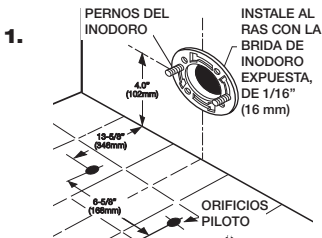

Instale los nuevos pernos "T" con arandelas planas alargadas de latón y tuercas (de traba) finas de latón y cabeza hexagonal.

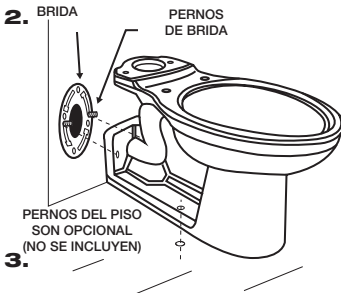

Saque el inodoro de la caja y póngalo bocabajo sobre superficie blanda. (A tal efecto se puede usar la propia caja) Coloque firmemente el anillo de cera o espuma alrededor de la salida del inodoro.

Alinee el inodoro con la pared y, con un movimiento de balanceo, empuje la taza contra el anillo y la brida. Apriete las tuercas alternadamente hasta que el inodoro quede firmemente anclado.

PRECAUCIÓN: ¡NO APRIETE DEMASIADO LAS TUERCAS O LA BASE PODRÍA DAÑARSE!

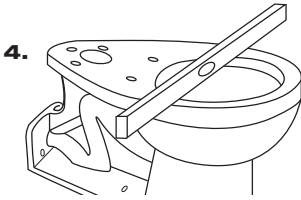

Verifique que la taza del inodoro esté nivelada. Si el inodoro se inclina o mece, inserte cuñas debajo de la base.

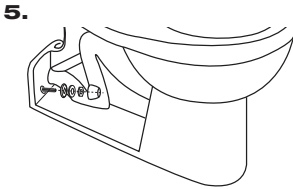

Instale la arandela de plástico (asegúrese de que el lado marcado como “top” o lado superior mire hacia arriba), la arandela redonda de metal y la tuerca hexagonal completa.

NO APRIETE DEMASIADO. Recorte el largo saliente de cualquier perno y coloque a presión la tapa del perno en su lugar, aplique un borde de masilla alrededor de la base del inodoro para darle un look terminado y cumplir con los códigos de plomería.

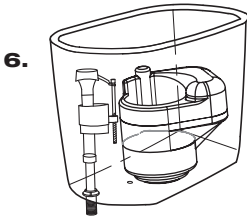

Instale el tanque del inodoro. (El tanque viene ensamblado de fábrica y tiene la junta entre la taza y el fondo del tanque y está listo para colocar en su lugar) Coloque el tanque en su lugar con las dos (2) arandelas metálicas y las dos (2) tuercas incluidas. **NO APRIETE DEMASIADO.**

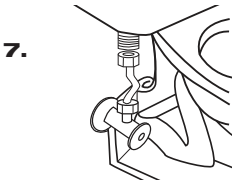

Conecte el suministro de agua a la válvula de llenado del inodoro y apriete con la mano. Conecte con cuidado el suministro de agua a la válvula de cierre.

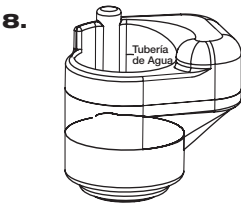

Abra lentamente la válvula de cierre y verifique si hay filtraciones. Llene hasta la línea de agua. Ajuste el nivel, si es necesario, girando el tornillo negro en la parte superior del flotante.

INSTRUCCIONES PARA LA INSTALACIÓN DEL ASIENTO DEL INODORO (Asiento incluido en los modelos Sistema Stealth y Stealth Todo en Uno)

1. Colocar el asiento en el inodoro y alinear los orificios del asiento con aquellos en la parte trasera de la taza del inodoro.
2. Insertar el tornillo a través de los orificios para asegurarlo con la tuerca del fondo del inodoro, con el extremo cónico de la tuerca en la parte superior.
3. Asegurar la tuerca del fondo del inodoro con un destornillador regular para apretar el ajuste. (Ver la imagen)
PRECAUCIÓN: NO APRETAR DEMASIADO LOS TORNILLOS, PORQUE PUDIERA DAÑARSE EL ASIENTO.
4. Presionar hacia abajo la tapa decorativa.

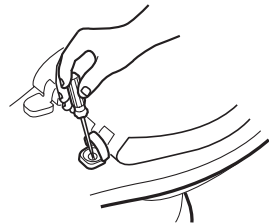

Guía para la solución de problemas

Problema	Causa Posible	Solución
Descarga pobre o lenta	<p>A. El suministro de agua está bloqueado</p> <p>B. El nivel de agua en el tanque es muy bajo</p> <p>C. La válvula de suministro de agua está parcialmente cerrada</p> <p>D. El sifón o el drenaje están parcialmente obstruidos</p> <p>E. La salida está parcialmente bloqueada por la junta de cera</p>	<p>A. Cerrar el suministro de agua, desconectarlo y revisar la apertura de la válvula de suministro (Esta válvula está en la pared o en el piso).</p> <p>B. Ajustar el nivel de agua en el tanque al marcado girando el tornillo de ajuste en Fluidmaster™.</p> <p>C. Abrir la válvula de suministro</p> <p>D. Destupir el desagüe con una sonda. Si no se puede eliminar la obstrucción, contacte por favor a un plomero.</p> <p>E. Tire el inodoro de la pared y reemplace el empaque de anillo de cera.</p>
La válvula de llenado no se cierra	<p>A. El nivel de agua en el tanque se ajustó demasiado alto</p> <p>B. Hay desechos alojados en la válvula</p> <p>C. El sello de la válvula de llenado pudiera necesitar reposición</p>	<p>A. Consultar las instrucciones de instalación (Paso 8) para ajustar el nivel de agua.</p> <p>B. Cerrar la válvula de suministro; quitar la tapa frontal de la válvula Fluidmaster™ girando en contra de las manecillas del reloj; abrir muy despacio el suministro de agua y enjuagar la línea o tubería.</p> <p>C. Cerrar el suministro de agua; quitar la tapa frontal de la válvula Fluidmaster™ y reponer el disco de goma de sellado (Fluidmaster™ - Parte 242).</p>

ADVERTENCIA: No colocar tabletas limpiadoras de taza de inodoro en el tanque. El uso de dichas tabletas de esta manera pudiera causar filtraciones y anular la garantía.

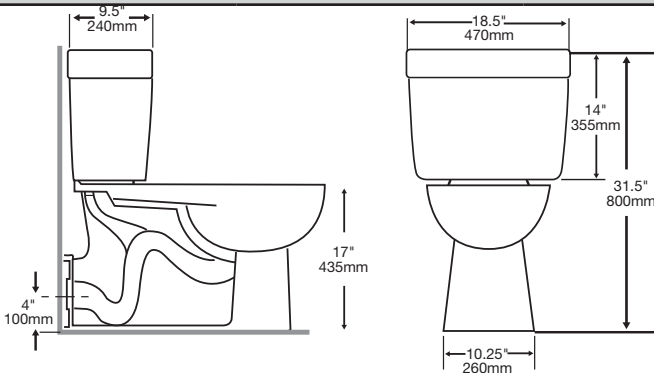

La imagen muestra el recipiente alargado

Warranty Registration Card

Purchaser's Name: _____

Address: _____

Phone: _____

Date Purchased: _____

Dealer Name: _____

Dealer Address: _____

Who installed the toilet?

Plumber* () Self / Spouse () Builder/New House () Other ()

* Please provide installer's name and address (optional):

IMPORTANT: Warranty Registration card must be completed and returned to Niagara Conservation along with proof of purchase for warranty to become effective. Return address: Niagara Conservation / ATTN: Customer Service Dept. / 45 Horsehill Road, Suite 106 / Cedar Knolls, NJ 07927

Tarjeta de Registro de Garantía

Nombre del comprador: _____

Dirección: _____

Teléfono: _____

Fecha de compra: _____

Nombre del distribuidor: _____

Dirección del distribuidor: _____

¿Quién instaló el inodoro?

Plomero* () Usted/Su cónyuge () Constructor/edificación nueva () Otro ()

* Indique el nombre y la dirección de la persona que realizó la instalación (opcional):

IMPORTANTE: La tarjeta de registro de garantía tiene que llenarse y remitirse de vuelta a Niagara Conservation junto con la prueba de compra para que la garantía sea efectiva. Dirección a vuelta de correo: Niagara Conservation / ATTN: Dept. Servicio al Cliente / 45 Horsehill Road, Suite 106 / Cedro Knolls, NJ 07927